

Stap 2: Het relais wordt gevoed via een draad – in dit geval een zwarte. Het 'knippersignaal' gaat via een grijze draad naar je richtingaanwijzerschakelaar aan het stuur. Vandaar gaat het 'knippersignaal' via een oranje draad (links) of lichtblauwe draad (rechts) naar je lampen. Vanaf je lampen lopen groene draden 'terug naar de accu' en zo is de stroomkring gesloten. De truc is nu (zie schema) om een bypass te maken die om je richtingaanwijzerschakelaar heen gaat. Zie de gestippelde lijnen in het schema. Knijp daartoe aan de grijze draad een extra draad (A1). Daarvoor zijn er handige stekkers te krijgen die je om de originele draad heen legt. Daarna schuif je de nieuwe draad er in en door een soort vorkje door beide draden heen te drukken maak je de verbinding. Die extra draad gaat naar je alarmlichtschakelaar. Van je alarmlichtschakelaar gaat er één draad (A3) naar het oranje circuit. Een tweede draad (A2) gaat naar het lichtblauwe circuit. Ook die verbindingen maak je op de hierboven beschreven manier. In het oranje en het lichtblauwe circuit zit, binnen de kuip aan de voorzijde, een stekker die je losmaakt als je de kuipdelen verwijdert. Daar heb ik (aan de Transalpzijde, niet aan de kuipzijde) de verbinding gemaakt.

Stap 3: Bouw de schakelaar in. Ik heb een schakelaar gekozen voor dashboard-montage. Ik heb een passend gat gemaakt in het verticale deel van het dashboard, links van de kilometerteller. De achterliggende gedachte is dat ik hem daar redelijk makkelijk kan bedienen met mijn linkerhand. Ik gebruik mijn linkerhand omdat ik het belangrijker vindt om mijn rechterhand aan het stuur te houden (rem en gas) dan mijn linkerhand (koppeling). Je linkerhand heeft meer 'vrije tijd' dan de rechter, zou je kunnen zeggen. Maar ik verplicht je tot niets. Ook aan het stuur is er plaats zat voor een schakelaar.

Opmerking 1: Draad A1 (plm. 0.5m) gaat van de rechterzijde naar de linkerzijde van je kuip. Draad A3 (plm. 0.2m) gaat van de rechterzijde naar de rechterzijde. Draad A2 (plm. 0.5m) gaat van de linkerzijde naar de rechterzijde. de draden heb ik boven de koplamp weggewerkt.

Opmerking 2: Op deze manier werken je alarmlichten alleen als je 'kontakt maakt' met je sleutel (of als je motor loopt). Voor alarmlichten die het 'altijd' doen moet je het startcircuit omzeilen.

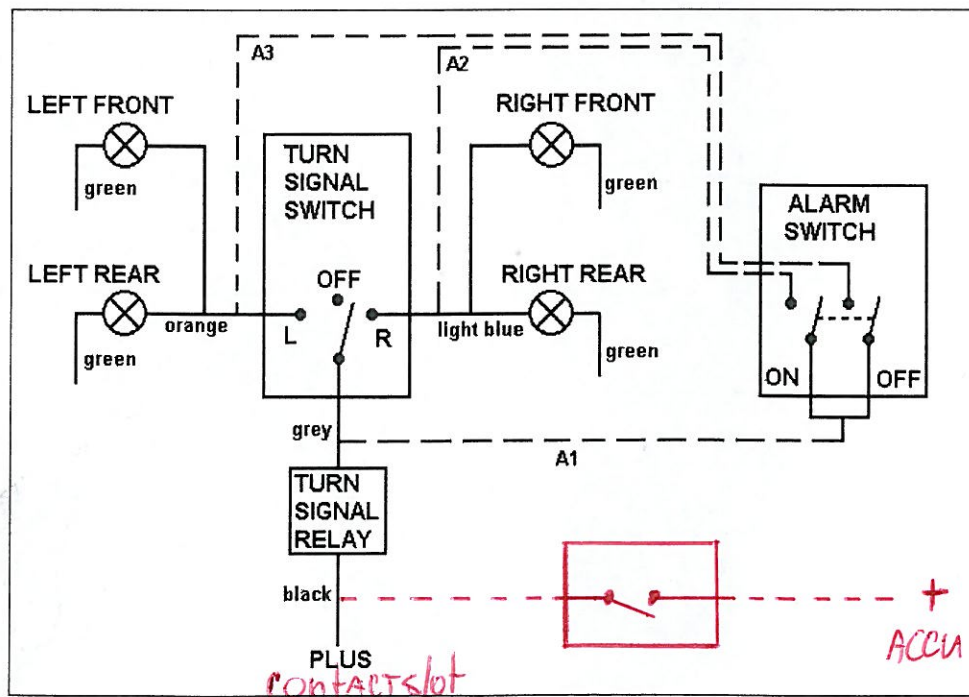

Voorbeeld van een alarm-licht schakelaar